

KAYA BETT
KAYA BED

OUT
OBJEKTE UNSERER TAGE

MONTAGEANLEITUNG ASSEMBLY INSTRUCTIONS

LIEFERUMFANG / CONTENT

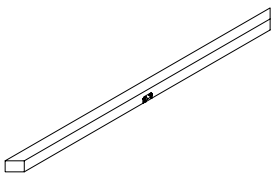

2 x

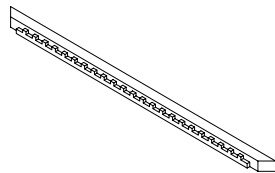

2 x

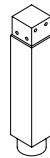

4 x

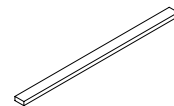

48 x



1 x

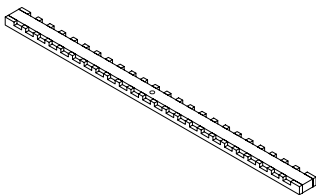

1 x



17 x

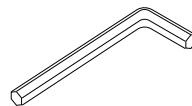

1 x

PFLEGEHINWEISE / CARE INSTRUCTIONS

Nutze ein sauberes und trockenes Tuch, um Holzmöbel abzuwischen. Verzichte auf Staub bindende Sprays und imprägnierte Tücher. Zur feuchten Reinigung empfehlen wir eine Lösung aus lauwarmem Wasser und einem milden Reinigungsmittel. Verwende hierzu ein weiches Tuch. Mikrofaser- oder Ledertücher bieten sehr gute Ergebnisse. Achte darauf, nicht zu nass zu pflegen und immer nachzutrocknen. Bei gewachster Oberflächenbehandlung sollte regelmäßig nachgewacht werden. Alle Details dazu findest du auf der KAYA Seite unter Pflege & Zubehör. /

Use a clean and dry cloth to wipe wood furniture. Avoid dust-binding sprays and impregnated cloths. For wet cleaning we recommend a solution of lukewarm water and a mild detergent. Use a soft cloth for this. Microfibre clothes or leather cloths grant very good results. Make sure not to use too much water and always dry it afterwards. Waxed surface treatments should be rewaxed regularly, all details can be found on the KAYA page under care & accessories.

1

Lege die Kopf- und Fußleiste des Bettrahmens gegenüber. Montiere die vier Bettfüße mit jeweils zwei Schrauben an den Leisten. Wichtig ist, dass die Bettfüße zunächst nach oben zeigen. / Place the headboard and footboard of the bed frame opposite each other. Mount the four bed feet to the slats with two screws each. It is important that the bed feet point upwards first.

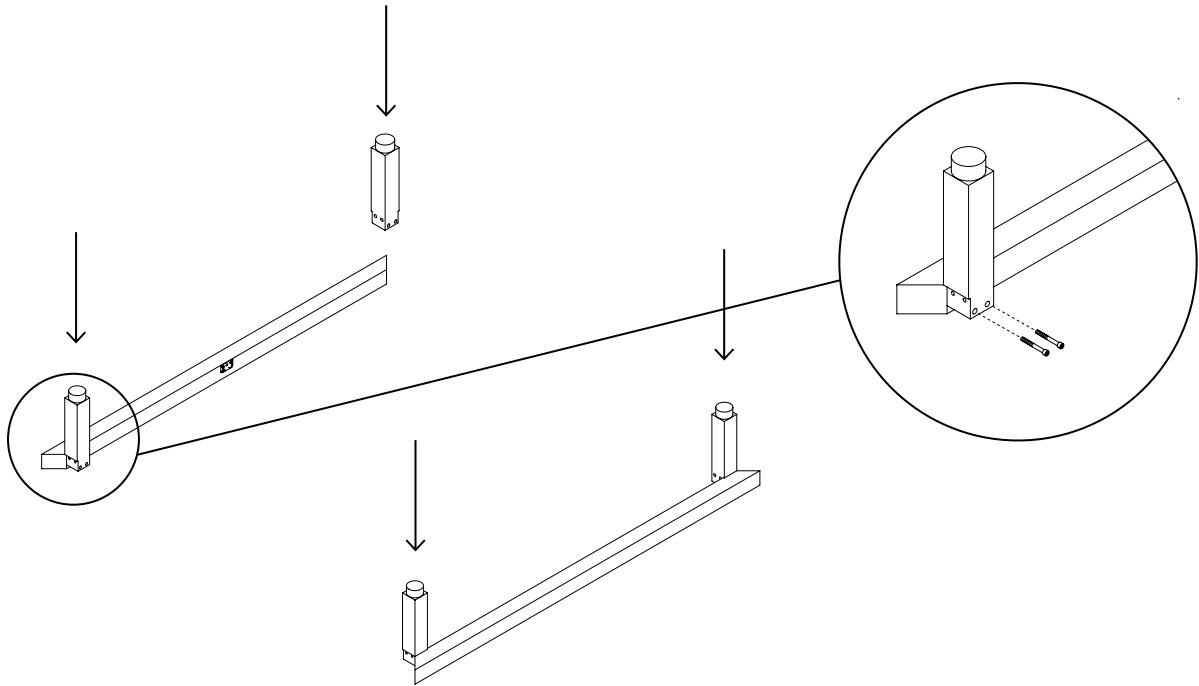

2

Verschraube die Bettfüße anschließend mit den beiden Seitenleisten des Rahmens. Benutze hierzu ebenfalls pro Bettfuß zwei Schrauben. / Then screw the bed legs to the two side rails of the frame. Use two screws per bed foot for this purpose as well.

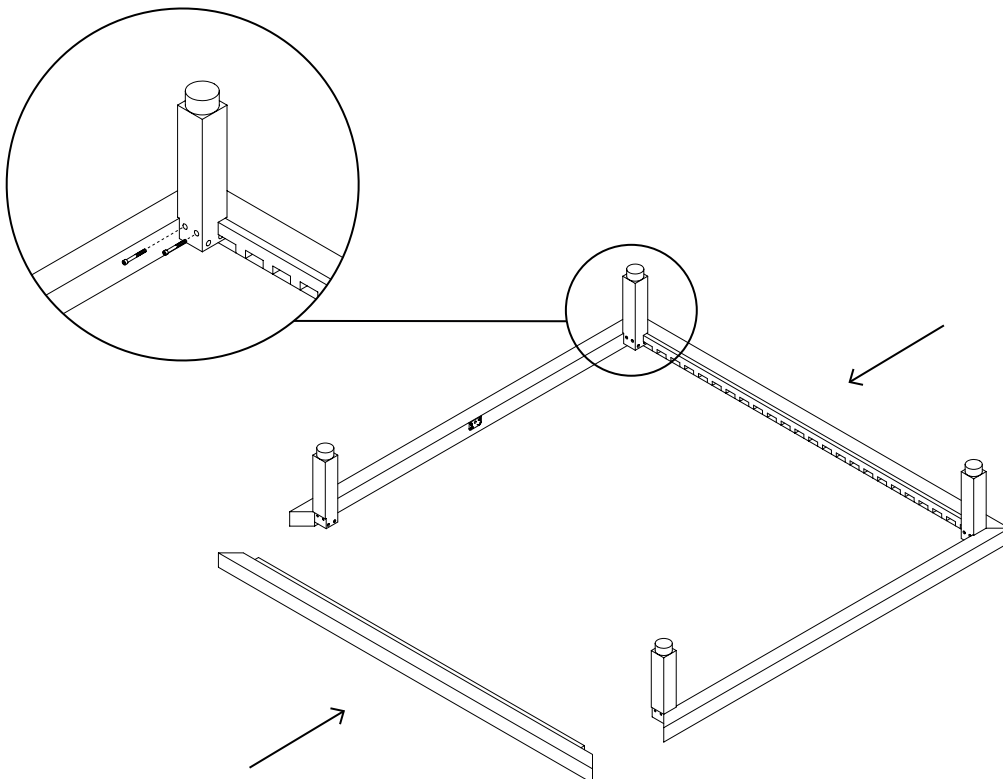

3

Hole dir einen Helfer, um das KAYA Bett umzudrehen. / *Get a helping hand to turn the KAYA Bed.*

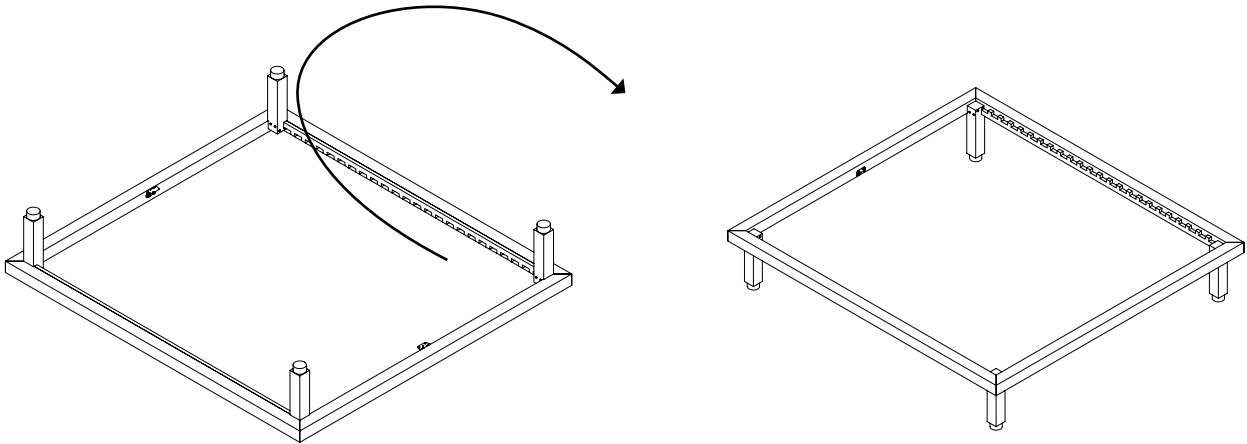

4

Setze den Mittelbalken in die vorgefertigten Verbinder ein. / *Insert center beam into the pre-stressed connectors.*

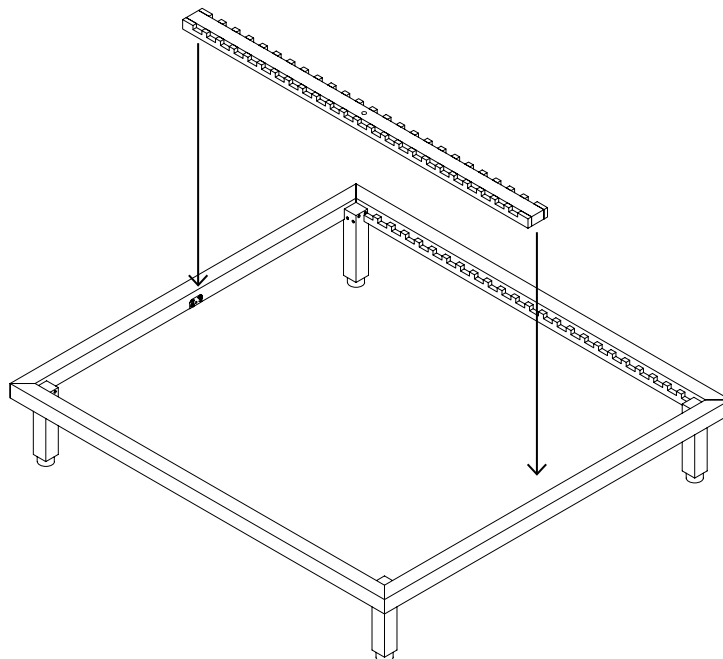

5

Platziere das Mittelstandbein unter dem eingesetzten Gewinde. Schraube dieses anschließend von oben durch die Mittelleiste fest. / *Place the center leg under the inserted thread. Then screw it in place from above through the center bar.*

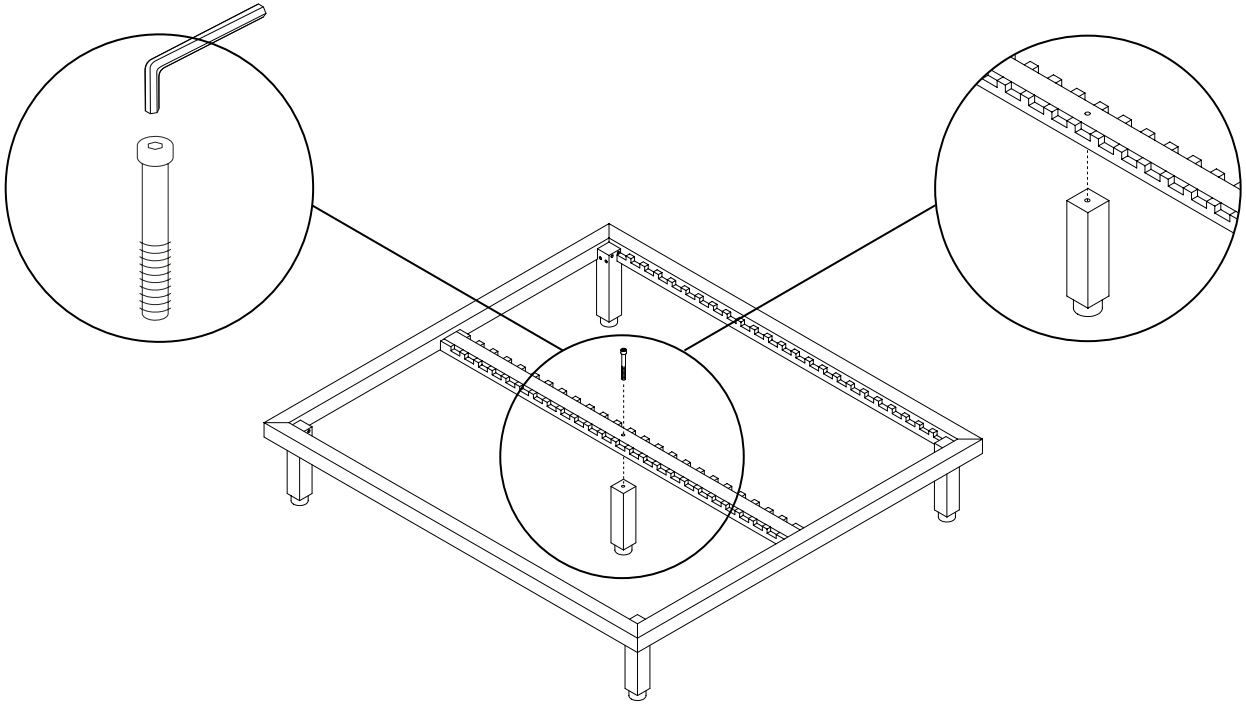

7

Lege die einzelnen Latten jeweils in die vorgefrästen Taschen ein. / *Insert the individual battens into the pre-milled pockets.*

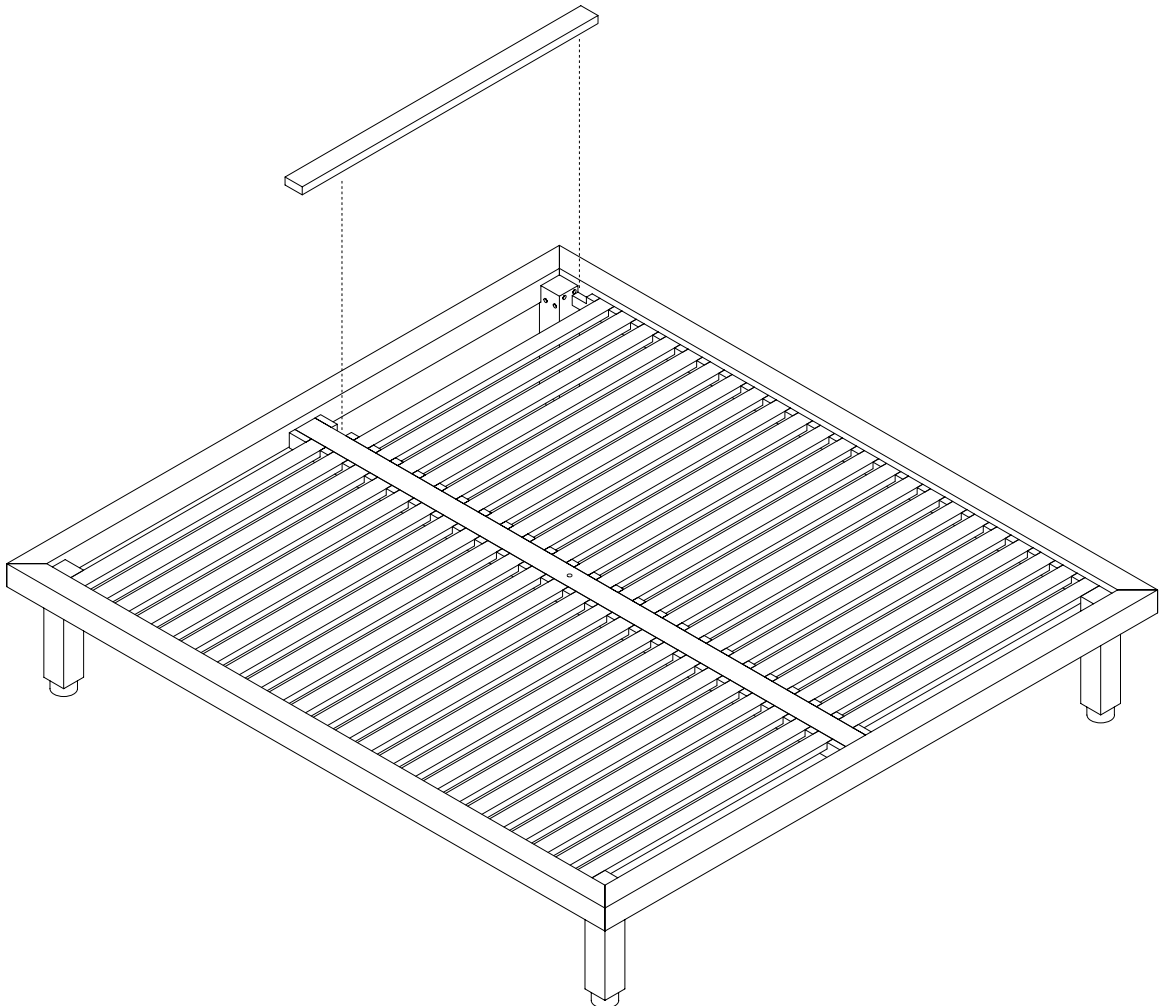

KAYA KOPFTEIL
KAYA HEADBOARD

MONTAGEANLEITUNG ASSEMBLY INSTRUCTIONS

LIEFERUMFANG / CONTENT

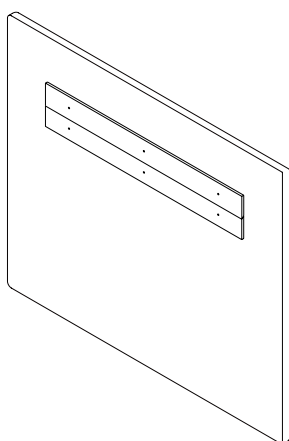

1 x

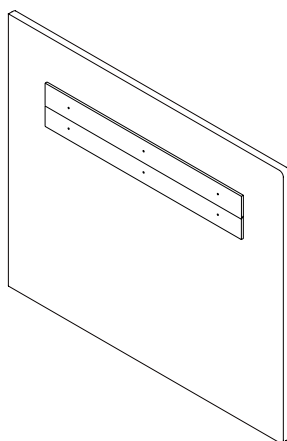

1 x

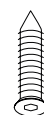

6 x



6 x

Bitte beachte zusätzlich unsere ausführlichen Pflegehinweise. / Please note in addition our detailed care instructions.

1

Drehe beide Kopfteile vorsichtig, mit der gepolsterten Seite auf einen sauberen Untergrund. /Carefully turn both headboards with the padded side on a clean surface.

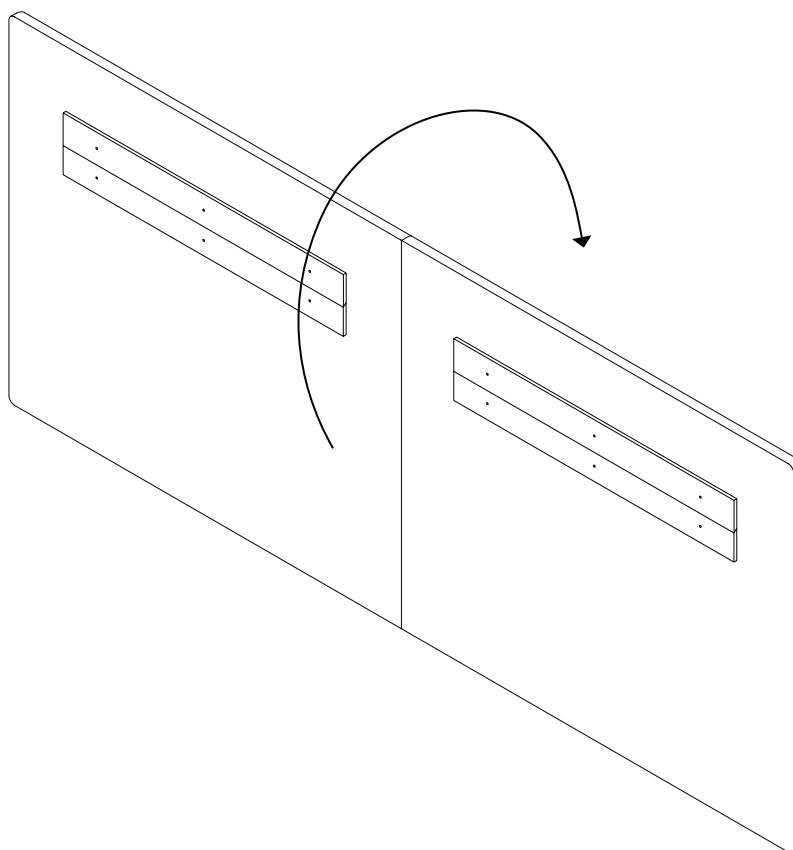

2

Drehe alle Schrauben aus der untersten Leiste hinaus, sodass diese separiert werden kann. Die entfernten Schrauben werden für den weiteren Aufbau nicht mehr benötigt. /Unscrew all screws from the bottom bar so that it can be separated. The removed screws are no longer needed for the wide structure.

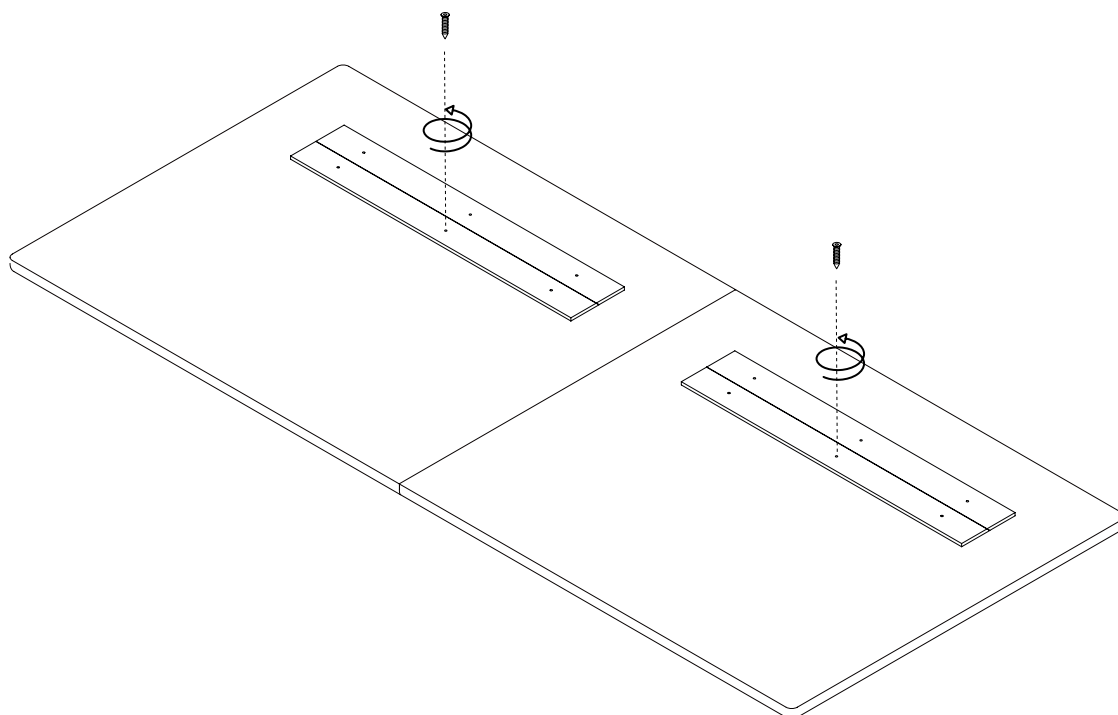

3

Löse nun die unteren Leisten von den Rückseiten der Kopfteile. /Now remove the bottom strips from the backs of the headboards.

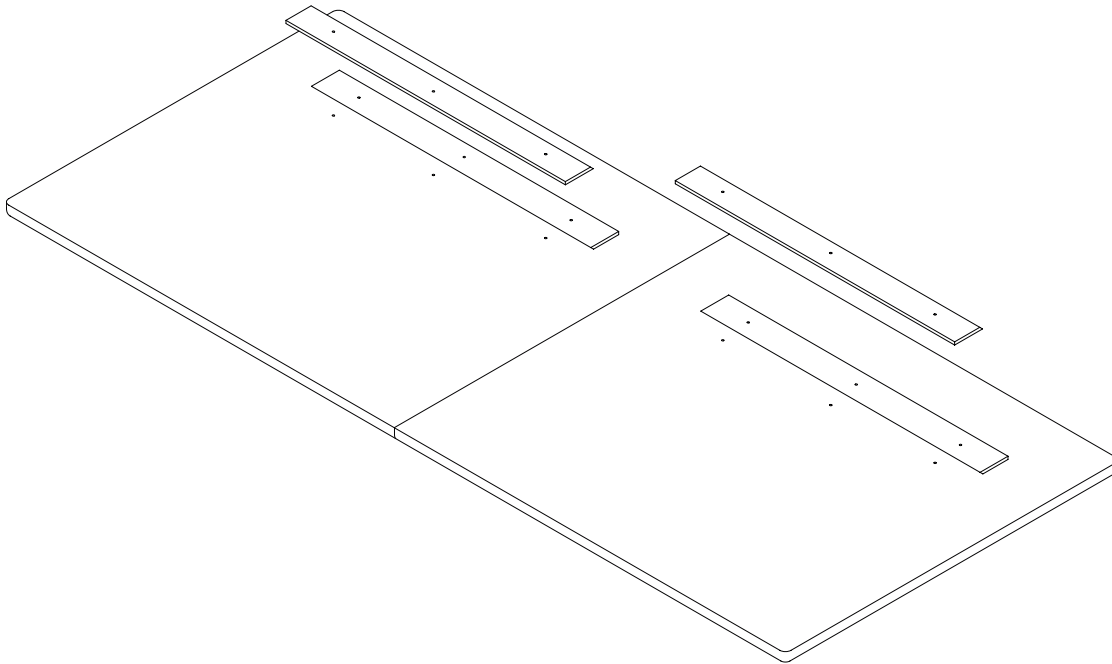

4

Markiere dir die Höhe von 138 cm, auf der die Leiste angebracht werden soll. Lege einen Mittelpunkt fest. Dieser Punkt liegt zwischen den beiden aufzuhängenden Leisten. Markiere dir nach links und rechts, vom Mittelpunkt aus die inneren Bohrungen. Achte dabei auf die, jeweilige Größe des Kopfteils. Orientiere dich bei den Maßen an der unteren Tabelle. /Mark the height of 138 cm where you want to place the ledge. Determine a center point. This point lies between the two battens to be hung. Mark the inner holes to the left and right from the center point. Pay attention to the size of the headboard. Use the table below as a guide for the dimensions.

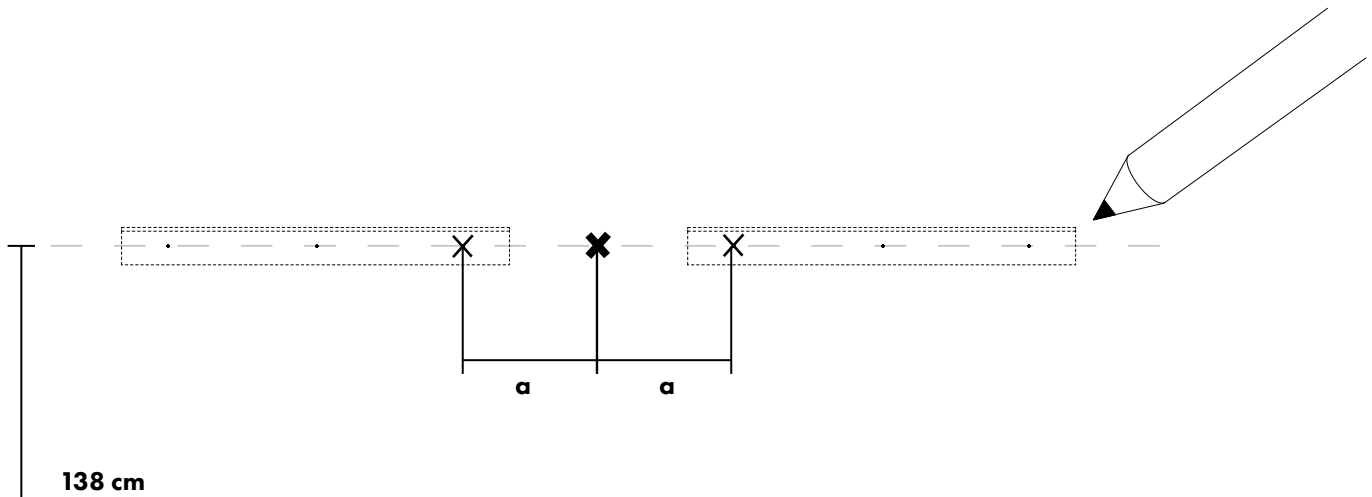

| | a |
|--------|----------|
| Medium | 15 cm |
| Large | 20 cm |
| XLarge | 25 cm |

5

Halte nun die Leisten an die Wand und richte sie idealerweise mit einer Wasserwaage aus. Markiere mit einem Bleistift alle weiteren Mittelpunkte der Löcher für die Schrauben an der Wand. /Now hold the strips against the wall and ideally align them with a spirit level. Use a pencil to mark all the other centers of the holes for the screws on the wall.

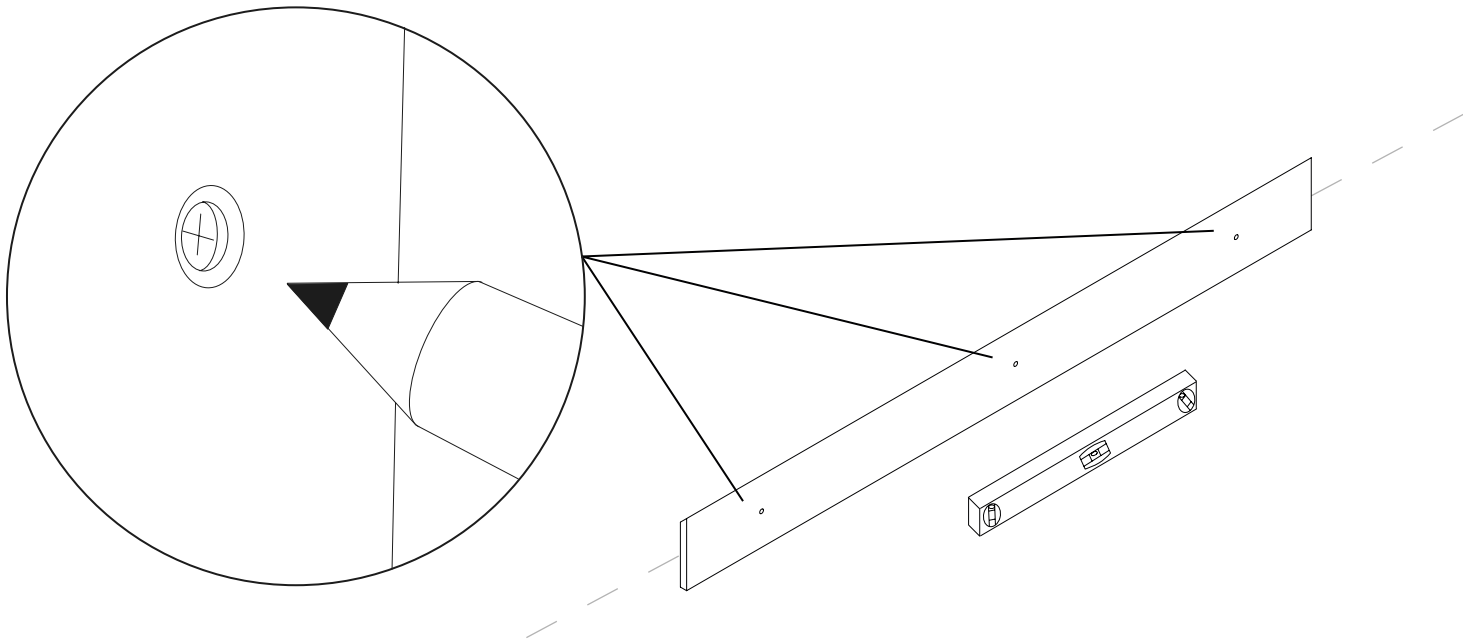

6

Bitte überprüfe, ob die beigelegten Dübel (D = 8mm) für die Wandbeschaffenheit passend sind. Bohre anschließend an den markierten Stellen mit einem Bohrer (D = 8mm) die Löcher für die Dübel. Bohre ausreichend tief. Stecke anschließend die Dübel in die Löcher, sodass diese plan in der Wand versenkt werden können. Positioniere anschließend beide Leisten und schraube sie mit den beigelegten Schrauben fest. /Please check whether the enclosed dowels (D = 8mm) are suitable for the wall condition. Then drill the holes for the dowels at the marked points using a drill bit (D = 8mm). Drill sufficiently deep. Then insert the dowels into the holes so that they can be sunk flat into the wall. Then position both rails and screw them tight with the screws provided.

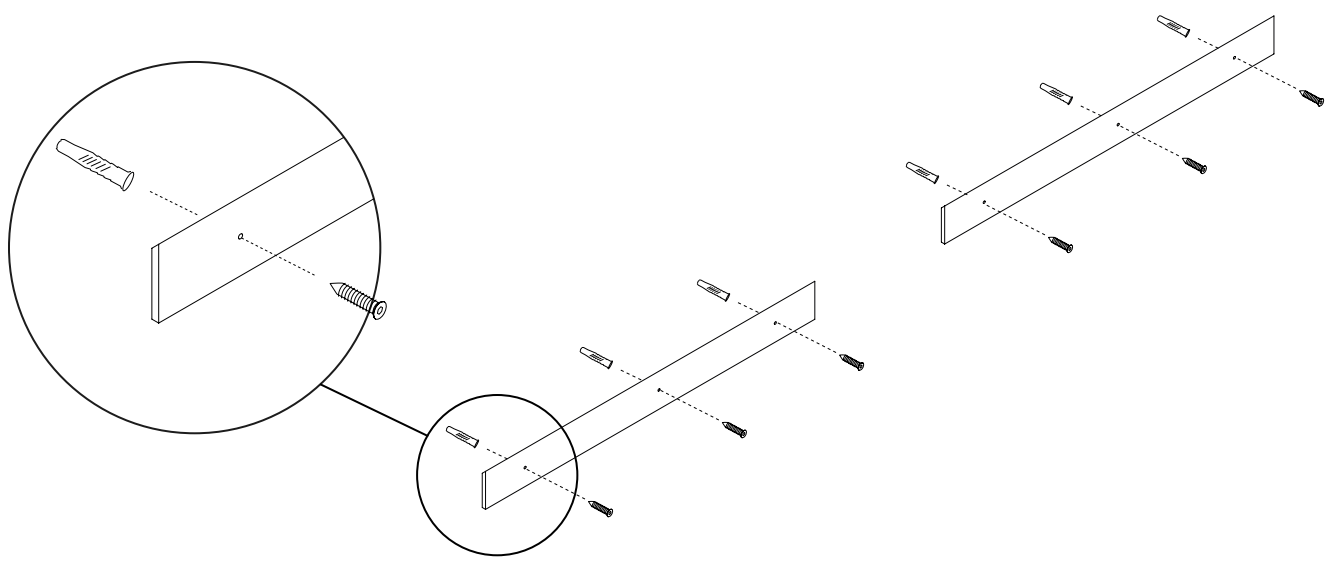

7

Hänge zuletzt die Rückenteile in die Leisten ein. Vergewissere dich, dass das Kopfteil richtig in der Leiste sitzt. /Finally, hang the back pieces in the slats. Make sure that the headboard sits correctly in the ledge.

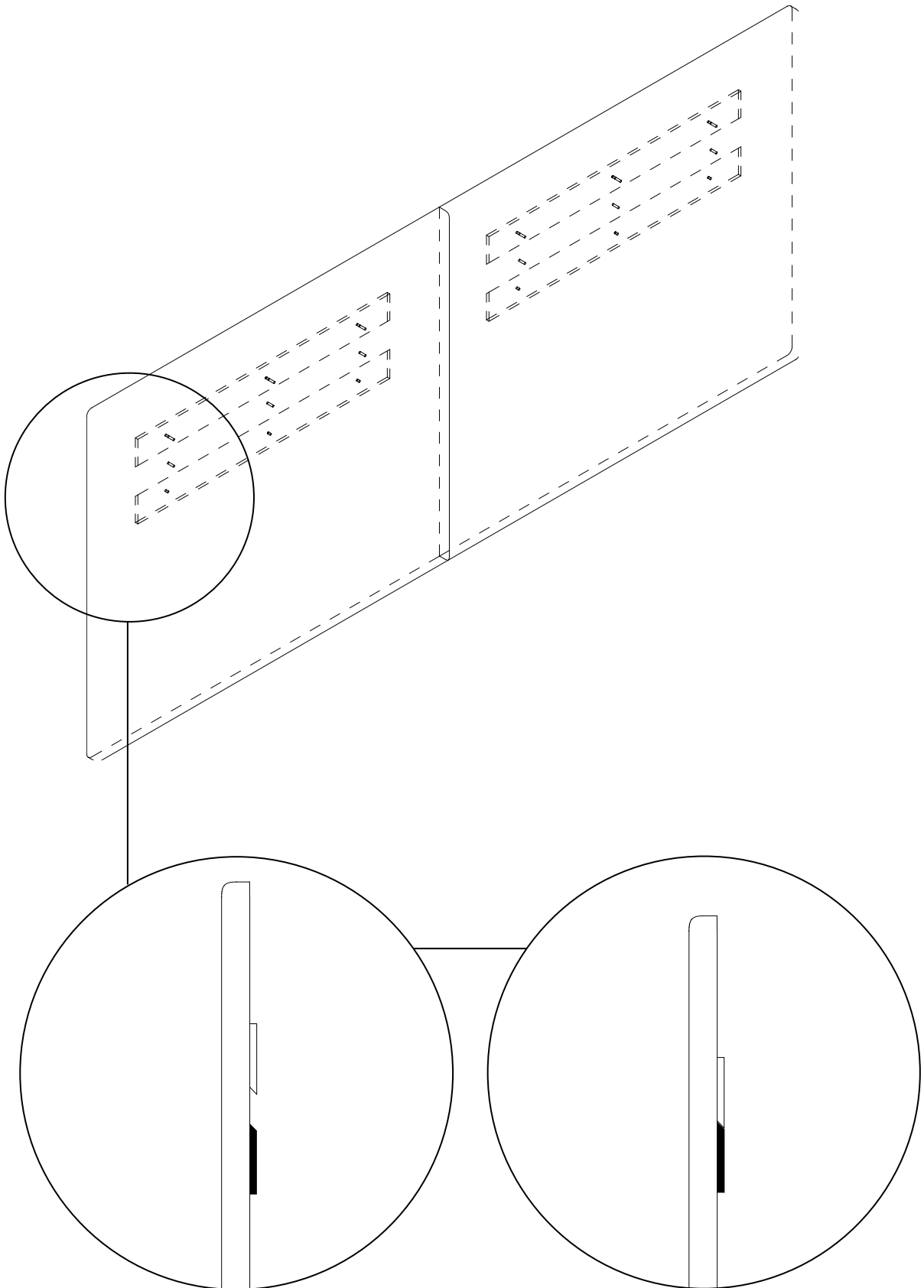

+49 (0)30 44 67 38 00
info@out-design.com
objekteunserertage.com

OUT
OBJEKTE UNSERER TAGE