

BRUNCH

Romano Marcato | 2012



BRUNCH

Romano Marcato | 2012

Zwei Welten, zwei "Zeiten" treffen aufeinander. So will es die Tradition des Brunchs. Auf der einen Seite die Holzfläche, die gewölbt den Boden erreicht und sanft die Stärke ändert, auf der anderen die Strenge des Metallgestells. Große Originalität beweist das Spiel der Asymmetrien dieses Tisches, der sich frei zusammensetzen lässt, die Höhen überkreuzt und sich sternförmig öffnet.





140



180



180 double



140 + 180

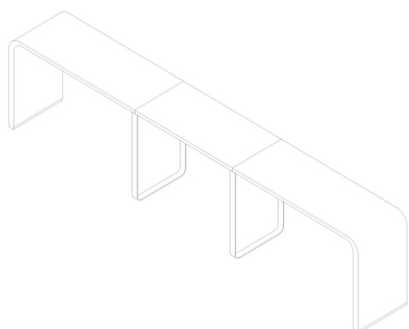

Double extended

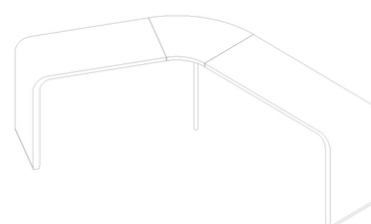

V_shape

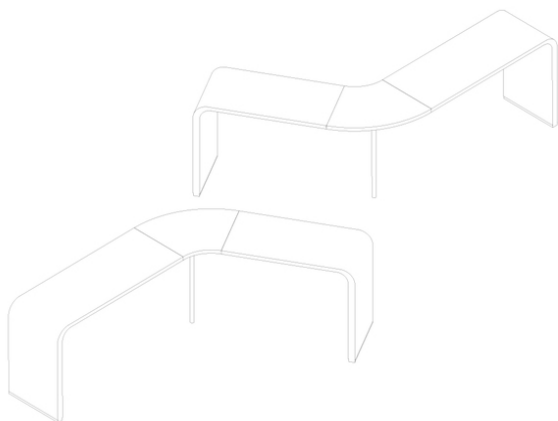

V_shape — mirror

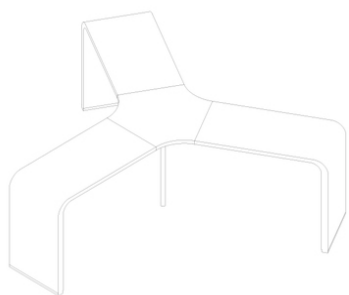

Y_shape — small

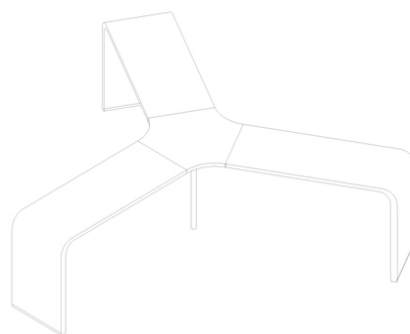

Y_shape — big

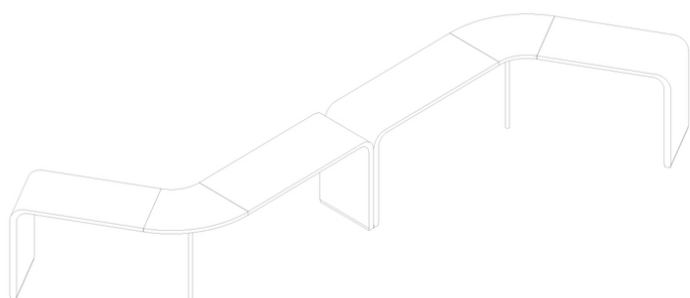

V_shape — double

BRUNCH

Romano Marcato | 2012

Modulares Tischsystem mit gebogener Verbundplatte in verschiedenen Ausführungen und Größen. Mit den Verbindungsplatten lassen sich verschiedene Kompositionen herstellen. Tischplatte aus gebogener Verbundplatte mit unterschiedlicher Materialstärke. Tragendes Gerüst der Platte in Multiplex aus Pappel- und Buchenholz, furniert in verschiedenen Ausführungen, weiß lackiert oder mit Laminat oder Fenix® weiß beschichtet. Sockel ist matt verchromt mit regulierbaren Gleitern für mehr Stabilität. Tischbein und Sockel sind matt verchromt mit regulierbaren Füßen für mehr Stabilität.

BRUNCH

Romano Marcato | 2012

Platten

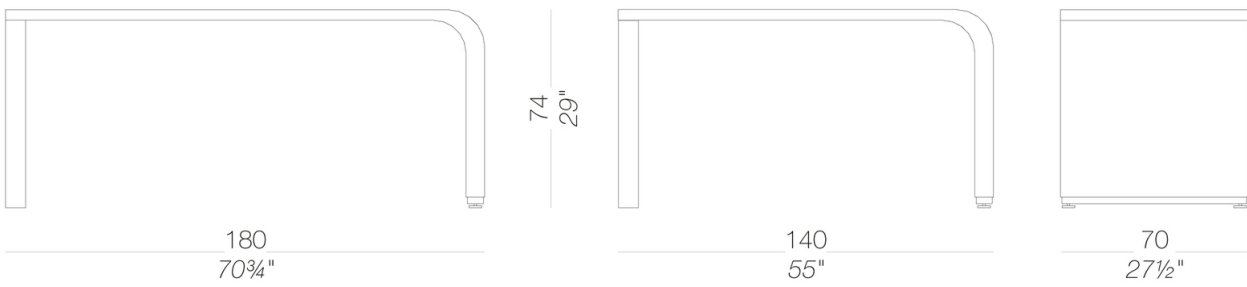
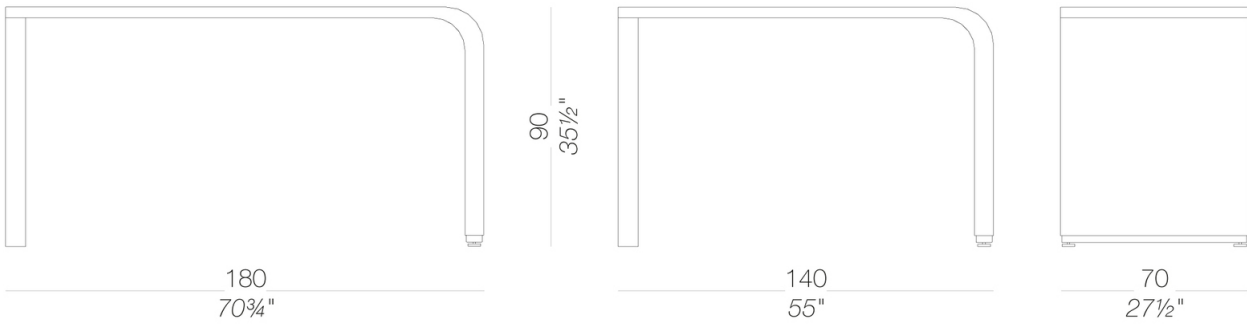
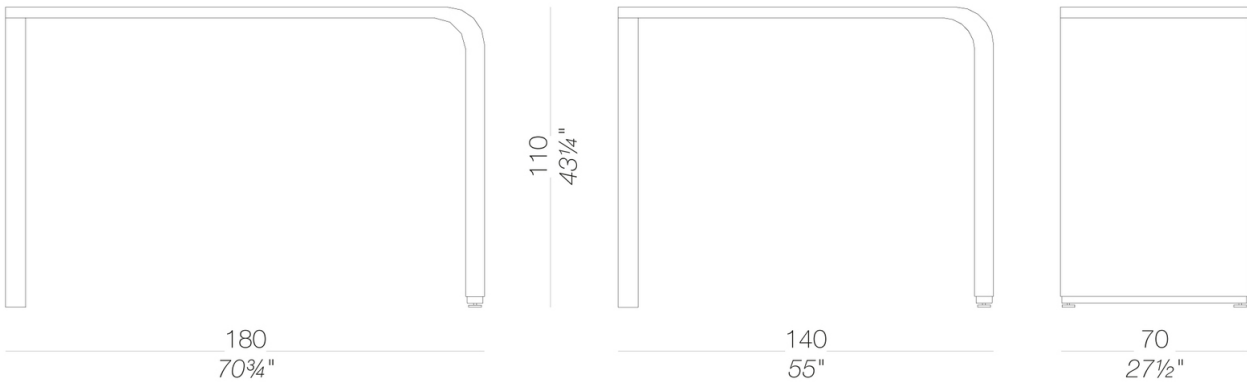

BRUNCH

Romano Marcato | 2012

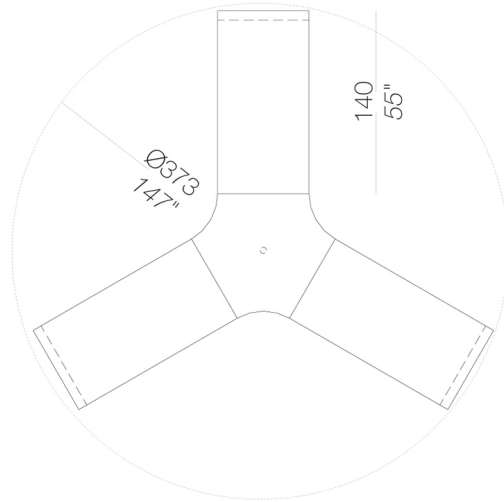
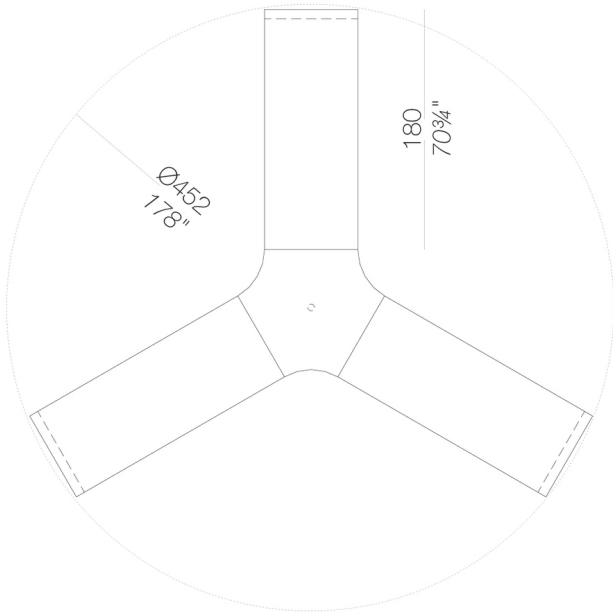
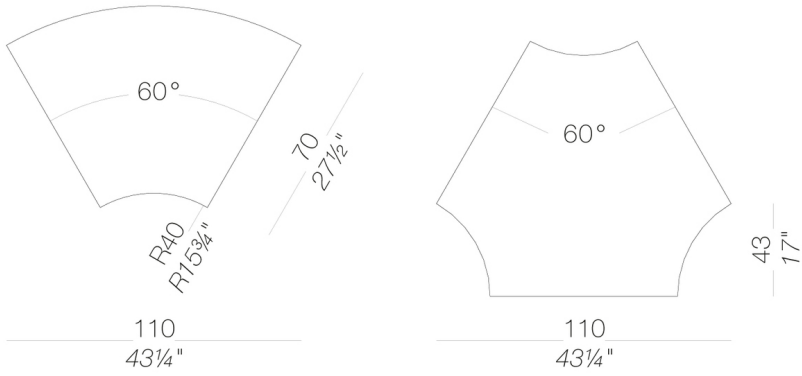
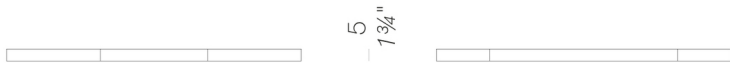

BRUNCH

Romano Marcato | 2012

Gestell

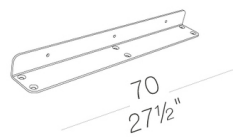
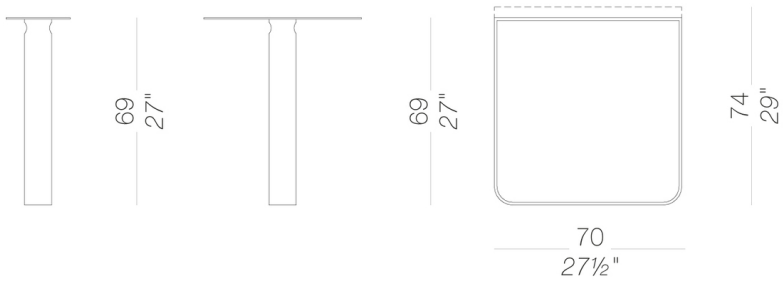
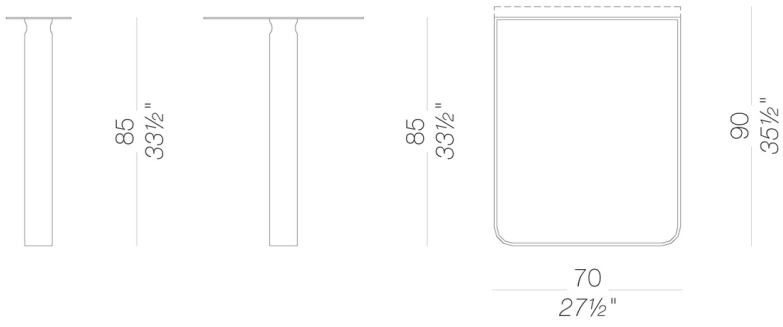
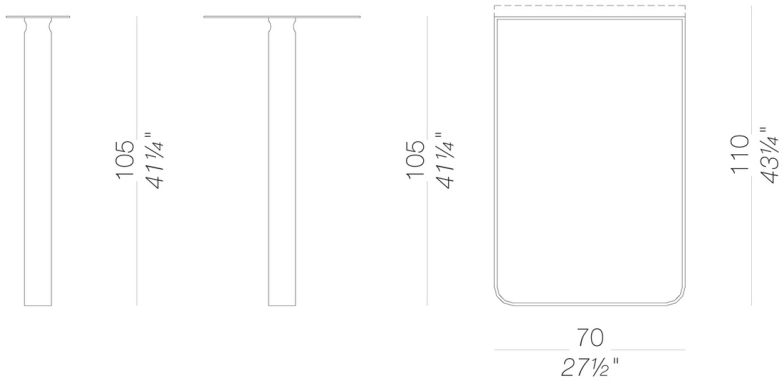

BRUNCH

Romano Marcato | 2012

Gestell



Metall
matt verchromt
1 Kleuren

Säule



pulverlackiert
schwarz
1 Kleuren

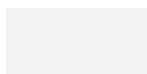

pulverlackiert
weiß
1 Kleuren

Platte



Holz
Eiche gebleicht
1 Kleuren

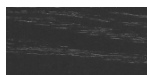

Holz
schwarz gebeizt
offenporig
1 Kleuren

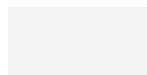

lackiert
weiß lackiert
1 Kleuren

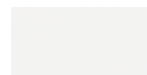

Laminat
406 abet 9/10
1 Kleuren

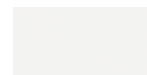

Laminat
Laminat Fenix 1,2
weiß
1 Kleuren

Informationen zu den verfügbaren Farben der Stoffe, Kunstleder, Leder, entnehmen Sie bitte den Materialmustern.

Gebrauchs- und Pflegehinweise

Wischen Sie die Bestandteile aus Holz, Leder, Stoff und Metall mit einem feuchten Tuch oder mit einem verdünnten, neutralen Reinigungsmittel ab. Es dürfen weder alkohol-, chlor- oder lösungsmittelhaltige noch scheuernde Reinigungsmittel verwendet werden. Heben Sie das Produkt nicht an der Sitzfläche, sondern immer am Gestell an. Das Produkt darf nicht ungleichmäßig belastet und nur in normaler Position aufgestellt werden (es muss mit allen vier Füßen oder der Bodenplatte auf einem ebenen Untergrund aufgestellt werden). Lapalma haftet nicht für Schäden, die durch den Gebrauch des Produktes an empfindlichen Fußböden entstehen. Vermeiden Sie jeglichen unsachgemäßen Gebrauch: steigen Sie nicht mit den Füßen auf die Sitzfläche, die Fußstütze oder die Armlehnen. Holz und Leder sind von Natur aus empfindliche Materialien. Kleine Unvollkommenheiten dieser Materialien können nicht als Qualitätsmangel angesehen werden. Setzen Sie das Produkt weder der Witterung noch Temperaturen über 40° C aus. Auch die für den Gebrauch im Außenbereich bestimmten Produkte reagieren im Laufe der Zeit auf die Witterungseinflüsse. Bestimmte Umgebungsfaktoren wie Temperatur, Feuchtigkeit oder Salzgehalt der Luft können Veränderungen der Oberflächen des Produkts bewirken. Ein sorgsamer Umgang mit dem Produkt und regelmäßige Pflege erhöhen seine Lebensdauer. Die Farbe des Produkts kann sich im Laufe der Zeit durch Lichteinwirkung verändern. Wartungs- und Instandhaltungsarbeiten müssen von geschultem Fachpersonal ausgeführt werden. Entsorgen Sie das Verpackungsmaterial erst, wenn das Produkt vollständig montiert ist, damit kein Zubehör, wie Schrauben o.ä., verloren gehen kann. Wenn das Produkt am Ende seines Lebenszyklus angelangt ist, muss das Produkt bzw. die einzelnen Komponenten nach den jeweils geltenden gesetzlichen Bestimmungen entsorgt werden.