

Atelier Stuhl 2100

Bereits Ende der 20er Jahre hat Embru Arbeits- und Bürostühle entwickelt, welche die Bedürfnisse der Nutzer in den Vordergrund stellen. Mit dem Atelier Stuhl 2100 von Christophe Marchand, schafft Embru den Transfer in die heutige Zeit und bietet einen aktuellen Atelier und Arbeitsstuhl, welcher den formalen wie auch den ergonomische Anforderungen entspricht.

E SEIT 1904
SCHWEIZER
MÖBELHERSTELLER



Standardausführung

Holzteile	Kunstharzpressholz, Oberflächen rutschhemmend
Sitzfläche	Buche natur, anthrazit (ähnl. RAL 7016), oder schwarz (ähnl. RAL 9011)
Sitzträger und Lehnenträger	Aluminium-Druckguss poliert
Sitzhöhe	verstellbar mittels verchromter Gasfeder, 44 – 65 cm, drehbar
Rückenlehne	3-D, allseitig beweglich, in der Höhe und Tiefe 2-Stufig verstellbar (ca. 3 cm)
Lehnenbügel	Stahl glanzverchromt
Gestell	Fünfstern-Fusskreuz aus Aluminium-Druckguss poliert / RAL 7024 graphitgrau verchromte Standsäule
Rollen	mit verchromten Doppellenkrollen
Designer	Christophe Marchand, 2012

Optional

Rollen	Doppellenkrollen gebremst (wenn unbelastet)
---------------	---

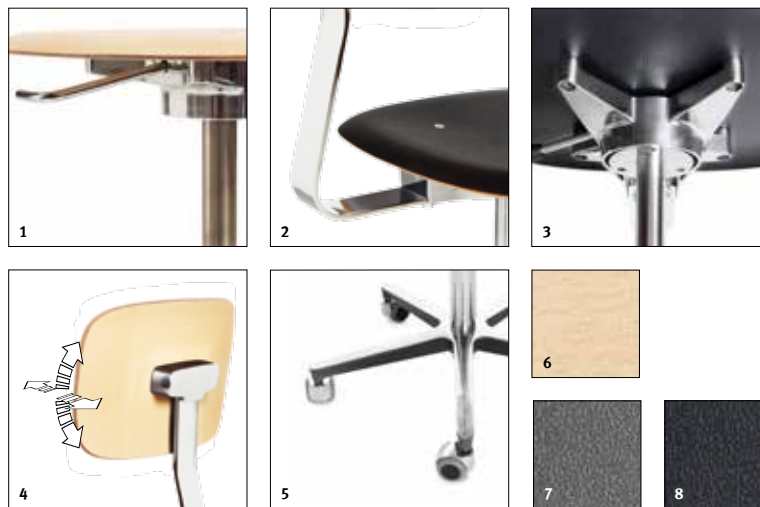

Eigenschaften

- | | |
|---|---|
| <ul style="list-style-type: none">1 Gaslift Höhenverstellung2 Lehnenbügel Stahl glanzverchromt3 Sitzträger Aluminium poliert4 Rückenlehne 3-D, allseitig beweglich5 Fünfsternfuss-Kreuzfuss aus Aluminium-Druckguss poliert, mit Doppellenkrollen | <ul style="list-style-type: none">6 Buche natur7 CORAL: anthrazit, ähnlich RAL 70168 CORAL: schwarz, ähnlich RAL 9011 |
|---|---|

Vermassungen

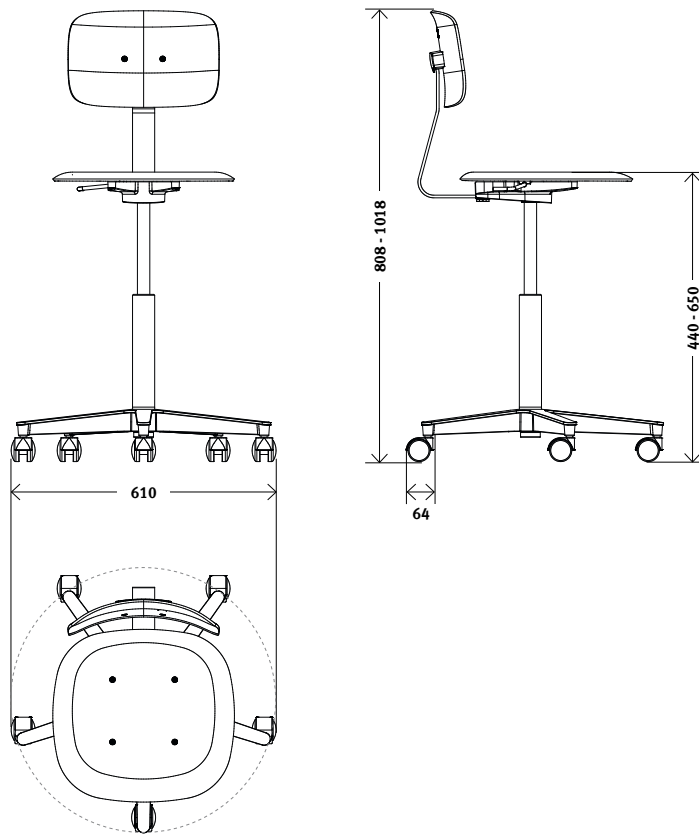

Embru-Werke AG
Rapperswilerstrasse 33
CH-8630 Rüti ZH

+41 55 251 11 11
klassiker@embru.ch
www.embru.ch

Embru-Werke AG
Route de Grandcour 74
CH-1530 Payerne VD

+41 26 662 49 15
info@embru.ch
www.embru.ch

embru
möbel ein leben lang



ISO 9001
ISO 14001
OHSAS 18001

11.2017

200 Stück

Technische Änderungen vorbehalten